



ABBRUCHGREIFER 1-22t
mit patentierter Zylinderform



// Ihre Vorteile



Nummer 1

im Leistungs -
Gewichtsverhältnis

Durchdachte Bauweise

keine Schläuche
unterhalb vom Antrieb

Qualität

mit hoher
Zuverlässigkeit

Einzigartiger

Zylinderantrieb

100% geschützte
Kolbenstange

Sowohl beim Abtragen von Mauerwerk, beim Demontieren von Holzkonstruktionen, als auch beim Sortieren von Baustoffen – das ideale Anbaugerät, die unverwüstlichen Abbruchgreifer von DMS Technologie.

Die Vorteile dieser Greifer sind ihre geringe Bauhöhe, ein optimaler Greifraum zwischen den Greiferschalen und ein geringes Gewicht bei extremer Robustheit. Ermöglicht wird diese perfekte Kombination durch den patentierten Hydraulikzylinder.

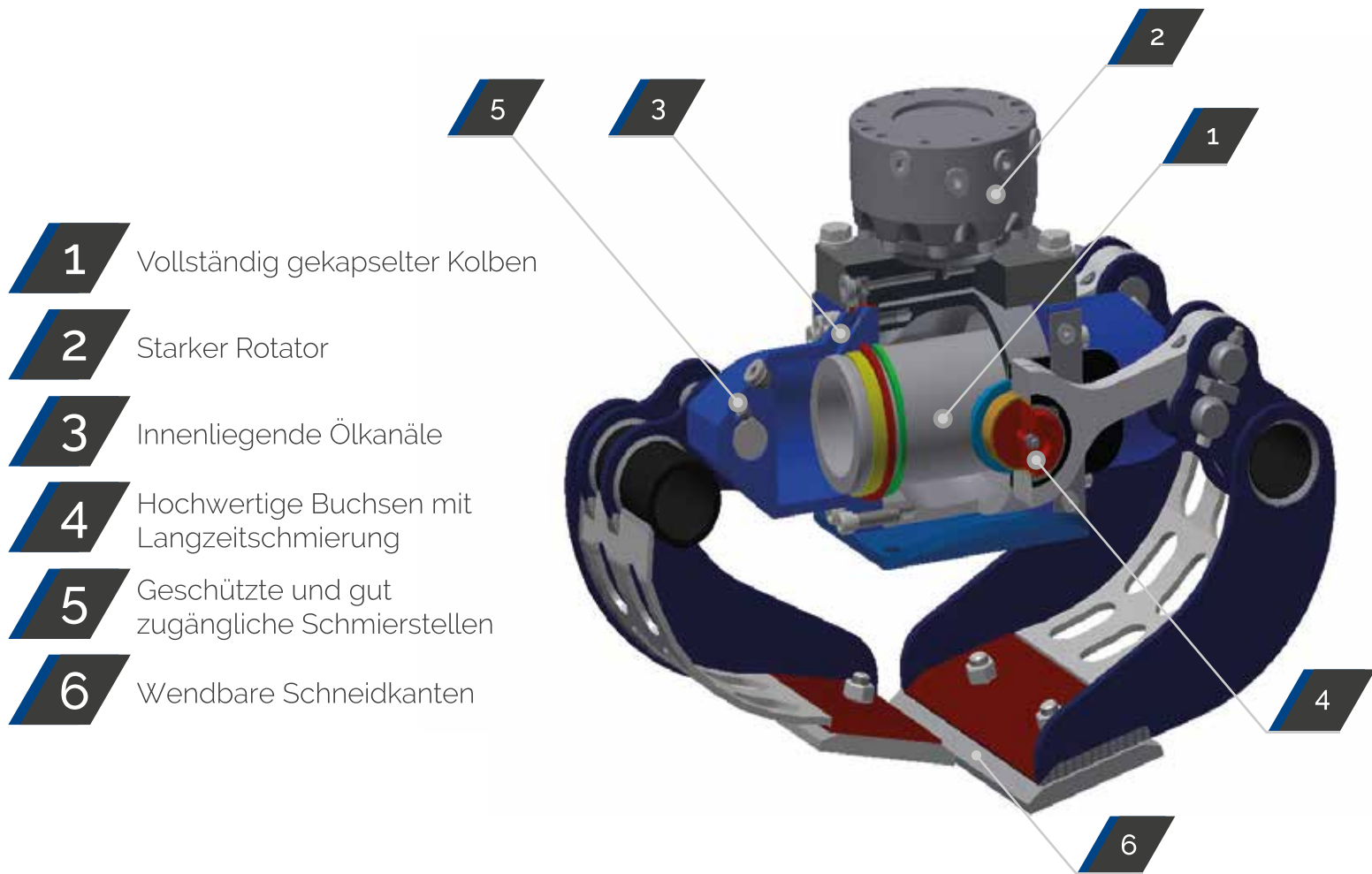

Technische Daten

Baggerdienstgewicht:

	1-2t	2-3,5t	2-3,5t	3,5-6t	6-9t	8-12t	11-18t	17-22t
Typ:	AG 2030	AG 3535	AG 3540	AG 6040	AG 9050	AG 12060	AG 18070	AG 22090
Gewicht (inkl. Rotator) [kg]:	118	149	233	249	378	745	850	1027
Betriebsdruck [bar]:	220	250	250	250	280	320	350	350
Schließkraft [kN]:	16	16	20	20	26	46	50	52
Drehmoment [Nm]:	1000	1200	1200	2500	3000	3000	5250	6250
Rotator Gewicht [kg]:	19	28	28	42	68	91	137	173

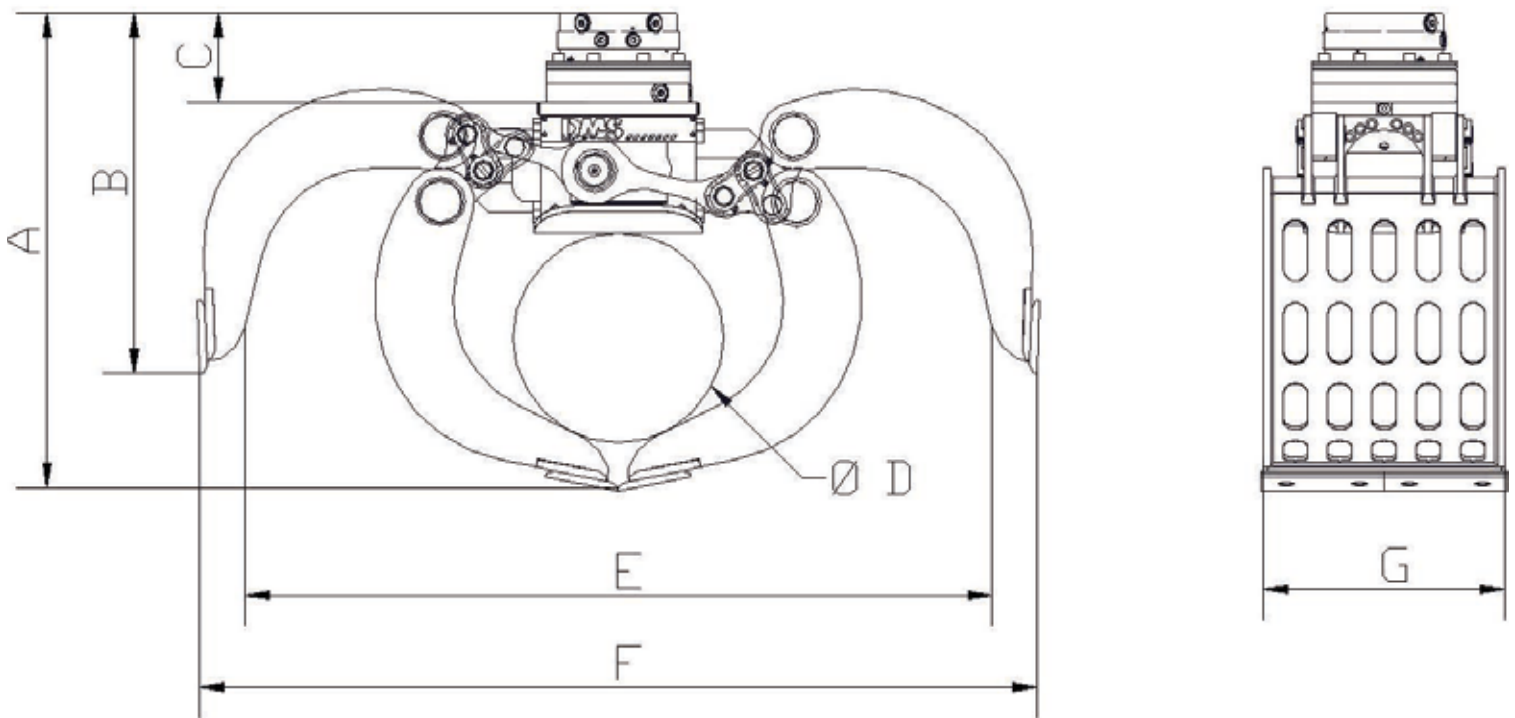

Baggerdienstgewicht:

	1-2t	2-3,5t	2-3,5t	3,5-6t	6-9t	8-12t	11-18t	17-22t
Inhalt [l]:	22	55	76	76	160	251	384	542
Empf. Literleistung Drehen [l]:	6-25	6-25	6-25	15-25	15-25	15-30	15-30	15-30
Empf. Literleistung Greifen [l]:	25-40	25-45	30-45	30-45	40-80	40-150	40-150	40-150
A in mm	518	666	748	778	989	1194	1194	1276
B in mm	498	584	662	691	750	1172	1049	1146
C in mm	145	185	185	215	185	261	202	210
D in mm	Ø 120	Ø 195	Ø 240	Ø 240	Ø 430	Ø 411	Ø 477	Ø 507
E in mm	709	864	1060	1060	1550	1551	1627	1629
F in mm	833	996	1216	1216	1736	1855	1958	1960
G in mm	300	350	400	400	500	600	700	900



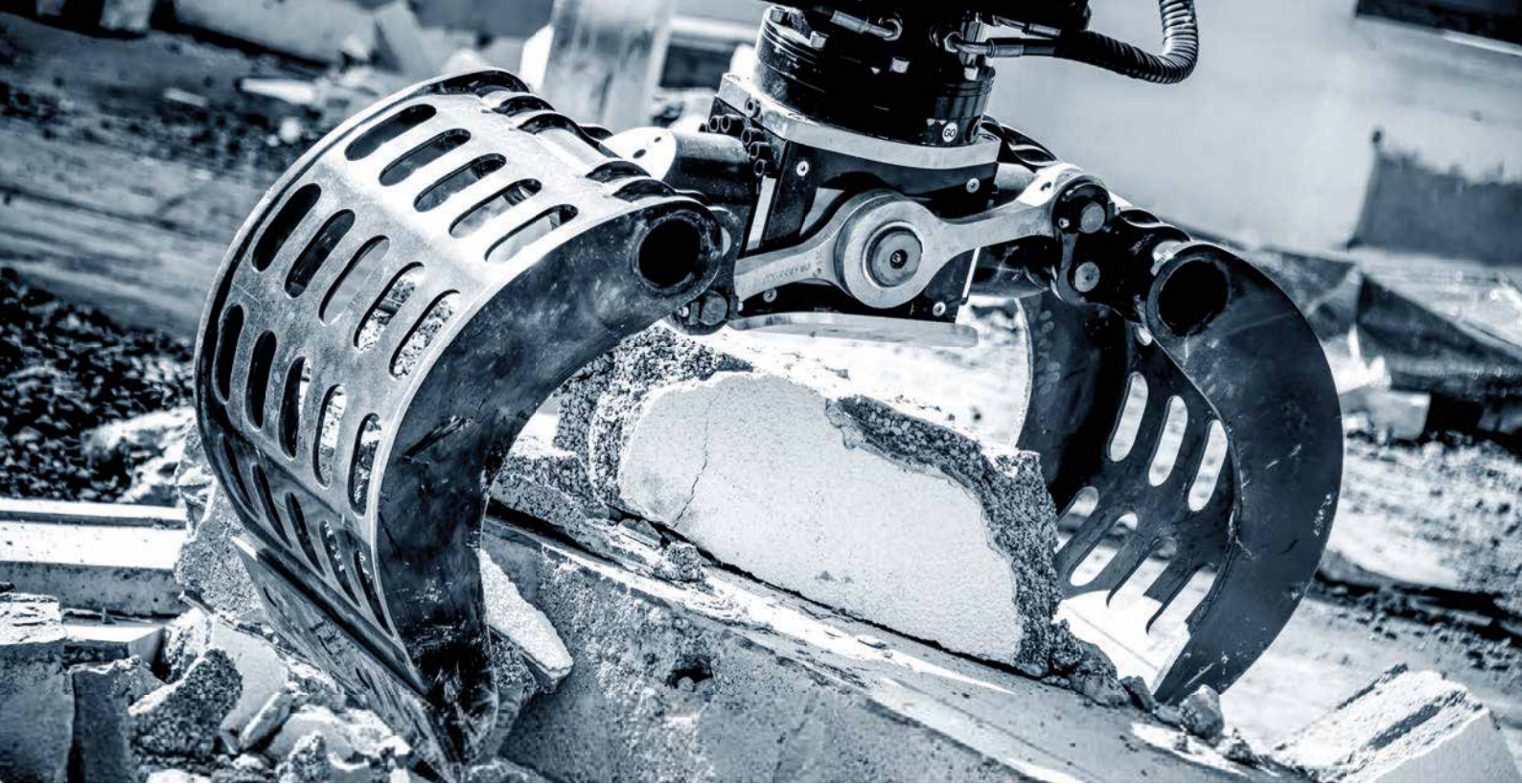

// Lieferbares Zubehör

- Schraubadapter für Schnellwechsellaufnahme Lehnhoff MS/HS
- Schraubadapter für andere Schnellwechsellaufnahmen auf Anfrage
- Umschaltung - Ausleger schwenken/ 2. Zusatzkreis
- Adapterflansch für Eigenlösung

// Lieferumfang

- Greifer mit Schalen
- geschraubte Schneiden
- Rotator

WEIL VISIONEN UNS BEWEGEN!



Ullmann^{VG} AG

Breitstrasse 1

CH-9595 Bussnang

Tel. +41 (0)71 626 57 47

Fax +41 (7)71 626 57 48

www.um-ag.ch

umag@um-ag.ch