



SORTIERGREIFER 1-22t
mit patentierter Zylinderform



// Ihre Vorteile

Nummer 1

im Leistungs -
Gewichtsverhältnis

Durchdachte Bauweise

keine Schläuche
unterhalb vom Antrieb

Qualität

mit hoher
Zuverlässigkeit

Einzigartiger

Zylinderantrieb

100% geschützte
Kolbenstange



Die Aufgaben im Garten- Landschaftsbau sind vielfältig! Ob beim Setzen von Natursteinen, Verladen von Grünschnitt oder Bewegen von Schüttgütern - überall kommen die Sortiergreifer von DMS Technologie als Alleskönner zum Einsatz.

Die Vorteile dieser Greifer sind ihre geringe Bauhöhe, ein optimaler Greifraum zwischen den Greifschalen und ein geringes Gewicht bei extremer Robustheit. Ermöglicht wird diese perfekte Kombination durch den patentierten Hydraulikzylinder.

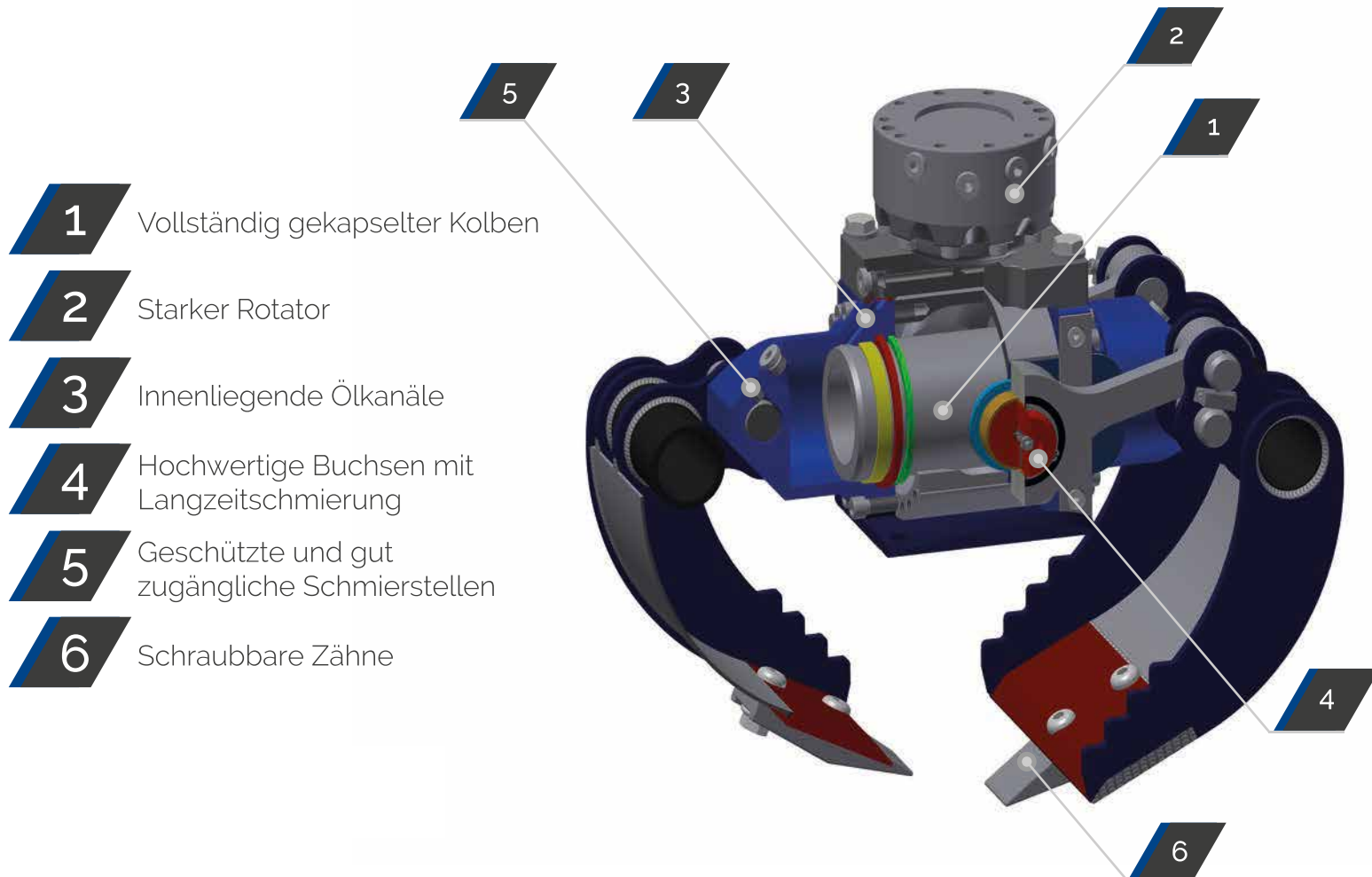

Technische Daten

Baggerdienstgewicht:	1-2t	2-3,5t	2-3,5t	3,5-6t	6-9t	8-12t	11-18t	17-22t
Typ:	SG 2030	SG 3535	SG 3540	SG 6040	SG 9050	SG 12060	SG 18070	SG 22090
Gewicht (inkl. Rotator) [kg]:	115	144	224	247	357	745	850	1027
Betriebsdruck [bar]:	220	250	250	250	280	320	350	350
Schließkraft [kN]:	16	16	20	20	26	46	50	52
Drehmoment [Nm]:	1000	1200	1200	2500	3000	3000	5250	6250
Rotator Gewicht [kg]:	19	28	28	42	68	91	137	173

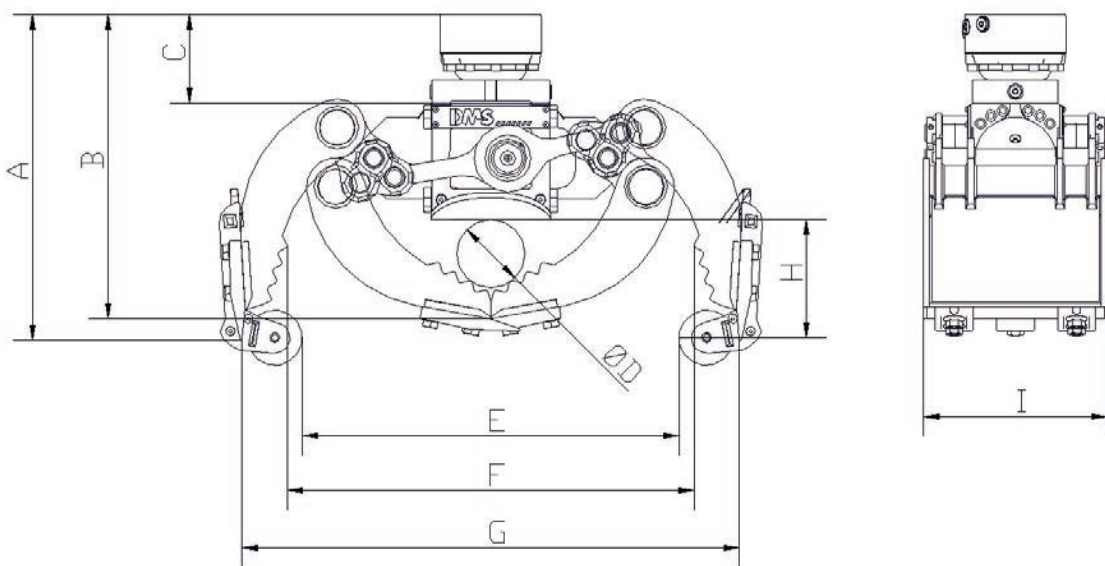

Baggerdienstgewicht:	1-2t	2-3,5t	2-3,5t	3,5-6t	6-9t	8-12t	11-18t	17-22t
Inhalt [l]:	20	50	70	70	200	251	384	542
Anzahl der Zähne:	3	3	3	3	5	5	5	7
Empf. Literleistung Drehen [l]:	6-25	6-25	6-25	15-25	15-25	15-30	15-30	15-30
Empf. Literleistung Greifen [l]:	25-40	25-45	30-45	30-45	40-80	40-150	40-150	40-150
A in mm	533	648	722	752	963	1125	1139	1242
B in mm	496	633	698	728	769	1143	1170	1253
C in mm	145	185	185	215	185	261	202	210
D in mm	Ø 112	Ø 180	Ø 212	Ø 212	Ø 378	Ø 354	Ø 407	Ø 437
E in mm	610	760	950	950	1200	-	-	-
F in mm	670	802	985	985	1363	1372	1432	1401
G in mm	823	980	1209	1209	1754	1928	2041	2050
H in mm	200	226	281	281	453	-	-	-
I in mm	300	350	400	400	500	600	700	900

Anzahl	3	3	3	3	4	-	-	-
Hebelast [kg]	200	350	600	600	900	-	-	-

// Zubehör



kein Abplatzen an
Beton und Stein

mehr Grip durch
hohe Haftung

optimaler
Greifraum



softgrip

für z.B. Bordstein, Block-
stufen, Naturstein uvm.



super softgrip

für sehr glatte Oberflächen
z.B. geschliffener Granit



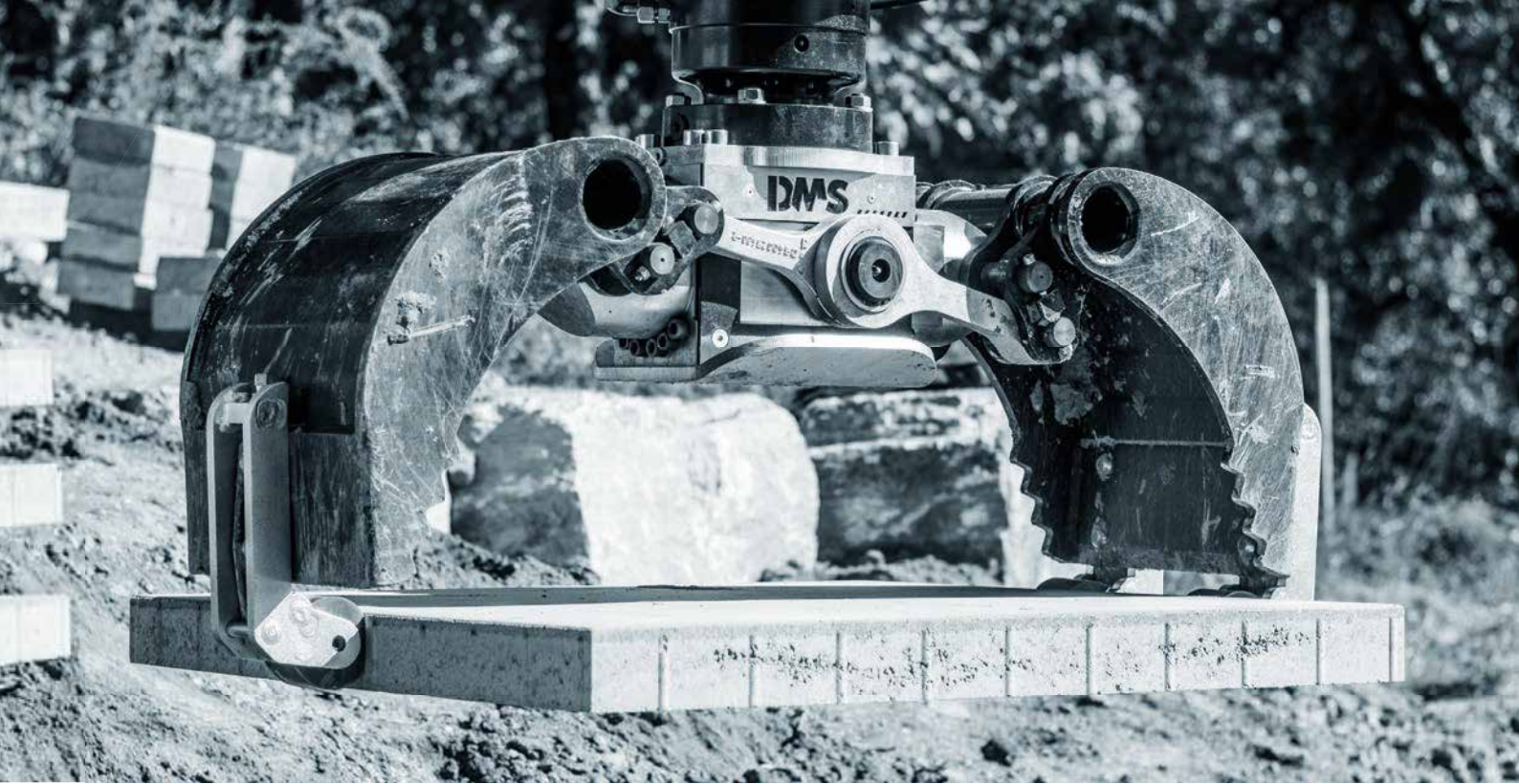

// Lieferbares Zubehör

- Schraubadapter für Schnellwechsellaufnahme Lehnhoff MS/HS
- Schraubadapter für andere Schnellwechsellaufnahmen auf Anfrage
- Umschaltung - Ausleger schwenken/ 2. Zusatzkreis
- Adapterflansch für Eigenlösung
- Softgrip

// Lieferumfang

- Greifer mit Schalen
- Schraubbare Zähne
- Rotator

WEIL VISIONEN UNS BEWEGEN!



Ullmann^{VG} AG

Breitstrasse 1

CH-9595 Bussnang

Tel. +41 (0)71 626 57 47

Fax +41 (7)71 626 57 48

www.um-ag.ch

umag@um-ag.ch